

PRIX PUBLIC HORS TAXE / 2025

PRO

A

LES
PROFESSIONNELS
DE L'AGENCEMENT

CORIAN[®]

Sélection



SURFACE TECHNOLOGY CORPORATION

CORIAN[®]
DESIGN
QUALITY NETWORK
PARTNER

ZA des Doucettes, 1 Rue des Gaillards, 95140 Garges-lès-Gonesse / Tél 01.48.33.34.24

www.stc-paris.com



LA GAMME CORIAN®



FACILE A NETTOYER ET HYGIENIQUE

La surface non poreuse et les joints imperceptibles empêchent le développement des bactéries et moisissures.

Les marques et les taches restent à la surface : elles peuvent être rapidement et facilement éliminées.

RÉPARABLE

Il résiste à l'usure du quotidien et garde son aspect original pendant de nombreuses années. Les rayures, les éclats et les dommages plus sérieux peuvent être réparés rapidement et sur place, sans laisser de traces.

DURABLE

En tant que matériau à très faible émission de composés organiques volatils (COV), Corian® Solid Surface est exempt de produits chimiques dangereux et contribue ainsi à améliorer la qualité de l'air intérieur. Une partie des couleurs contient entre 6% et 14% de matière recyclée et nos usines de production sont zéro déchet.





LA GAMME CORIAN®

CORIAN®

Le CORIAN® est un matériau massif non poreux, composé 1/3 de résine acrylique et de 2/3 de minéraux naturels.

La différence réside dans les petits détails : CORIAN® est votre partenaire de prédilection pour créer un espace unique et personnalisé.

Habillez votre plan de travail de cuisine sans raccord ni joint.



Glacier WHITE
GROUPE 1

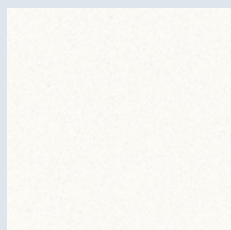

SPARKLING WHITE
GROUPE 2

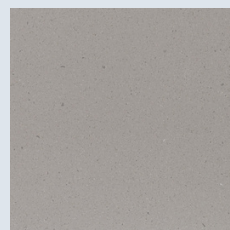

DOVE
GROUPE 2

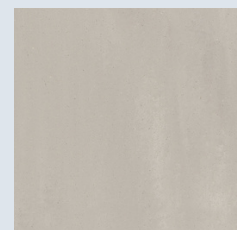

NEUTRAL CONCRETE
GROUPE 2



LAVA ROCK
GROUPE 2



DEEP BLACK
GROUPE 2

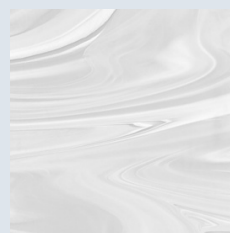

GRAY ONYX
GROUPE 2

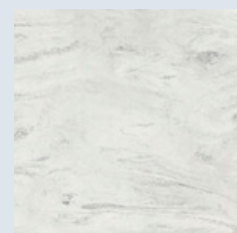

CARRARA LINO
GROUPE 2



les chants CORIAN®

LES DIFFÉRENTES ÉPAISSEURS DE CHANTS PLANS DE TRAVAIL

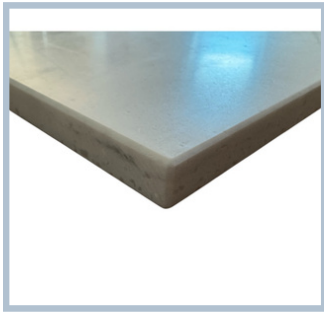

CHANT 12 MM
Chanfreiné

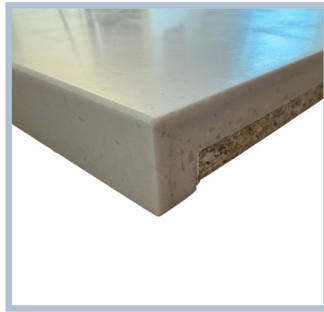

CHANT 24 MM
Chanfreiné

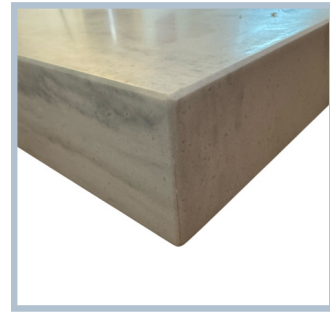

CHANT 38 MM
Chanfreiné

UTILISATION ET ENTRETIEN



RÉPARABLE / La plupart des accidents, dont les forts impacts, les dommages liés à l'excès de chaleur ou à certains produits chimiques, peuvent généralement être réparés sur site pour restaurer l'intégrité de la surface et retrouver l'aspect d'origine.

Associé à un nettoyage et une désinfection régulièrement, est le meilleur moyen d'éliminer les bactéries et les virus d'une surface.

Il a également un impact minimal sur la santé humaine et l'environnement en limitant la surutilisation des biocides et des désinfectants.

C'est aussi simple que cela.





LE TARIF

Prix plan avec 4 chants inclus

| Référence | | G1 | G2 | G3 |
|---|------------------------|-----|------|------|
| Plans | | | | |
| Plan 12 mm 4 chants inclus | Plan au m ² | 430 | 590 | 610 |
| Plan 24 mm simple arrondie 4 chants inclus | Plan au m ² | 530 | 660 | 680 |
| Plan 38 mm chanfrein 4 chants inclus | Plan au m ² | 530 | 660 | 680 |
| Crédence | | | | |
| crédence 12 mm | Plan au m ² | 430 | 590 | 610 |
| Jambages | | | | |
| Jambage 12 mm | Plan au m ² | 430 | 590 | 610 |
| jambage 24 mm 3 chants finis | Plan au m ² | 960 | 1170 | 1204 |
| jambage 38 mm 3 chants finis | Plan au m ² | 960 | 1170 | 1204 |
| Chant arrière hauteur 24/38 mm droit chanfreiné | Plan au ml | 46 | 46 | 46 |

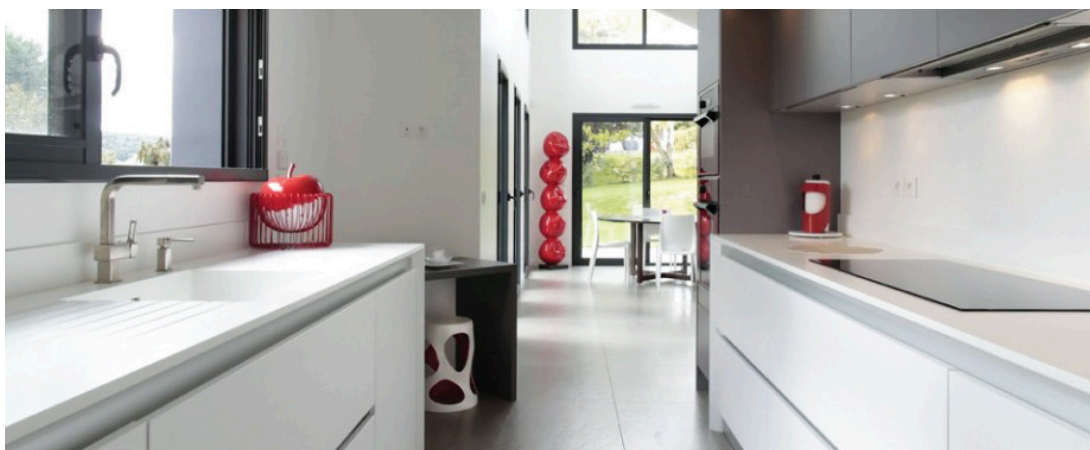



le TARIF façonnage

| Référence | Descriptif | | Prix |
|-----------------|---|-----------|------|
| ASSEMBLAGESMART | Préparation assemblage entre deux plans avec chapelles(38 mm) / latte de collage (12 mm) + Kit complet avec un pistolet + un tube de colle + disques ponçages | à l'unité | 120 |
| DPTERM250SMART | Pan Coupé max 250 mm avant y compris chant de côté | à l'unité | 72 |
| DARR250SMART | Découpe 1/4 de rond Rayon 250mm maxi | à l'unité | 72 |
| ENCOCHESMART | Encoche Arrière sans chant | à l'unité | 44 |
| DPOLIEVIERSMART | découpe polie pour montage cuve par-dessous avec trous robinets | à l'unité | 156 |
| DBRUTEVIERSMART | découpe brute pour montage cuve par-dessus | à l'unité | 54 |
| DBRUTHOTSMART | découpe brute pour montage hotte sur plan | à l'unité | 54 |
| DBRUTCUISMART | découpe plaque chauffante + protection scotch aluminium | à l'unité | 88 |
| ARRONDISMART | Forme demi-cercle sup à 250 mm | à l'unité | 110 |
| EGDROIT_DSMT | Egouttoir à droite rainuré dans la masse forme droite: 6 cannelures en pente. | à l'unité | 110 |
| EGDROIT_GSMRT | Egouttoir à gauche rainuré dans la masse forme droite: 6 cannelures en pente. | à l'unité | 110 |





Les cuves SPICY CORIAN®

CUVES 965



uniquement couleur blanc

Meuble de 500 mm

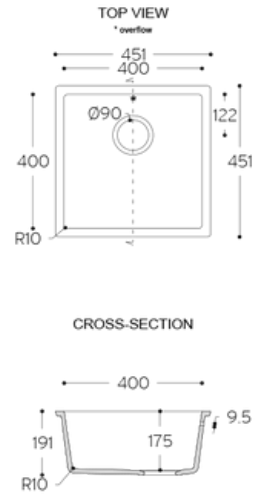

CUVE 970

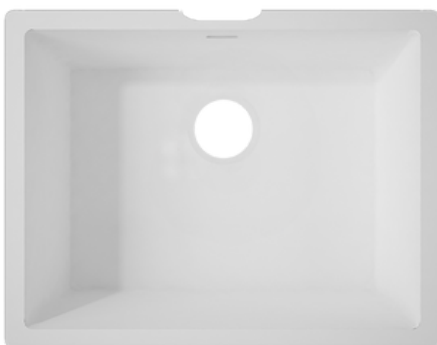

uniquement couleur blanc

Meuble de 700 mm





Les cuves SPICY CORIAN®

CUVE 966



Meuble de 800 mm

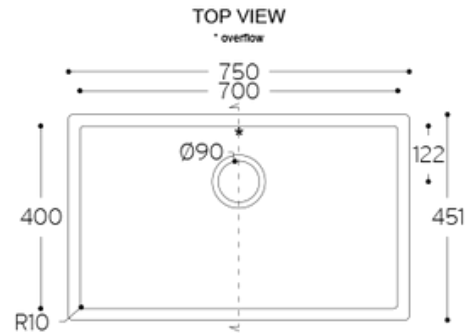

uniquement couleur blanc

CROSS-SECTION

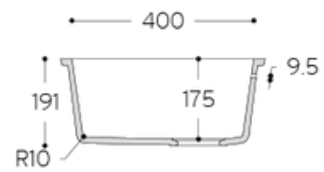

CUVE FI245



Meuble de 500 mm

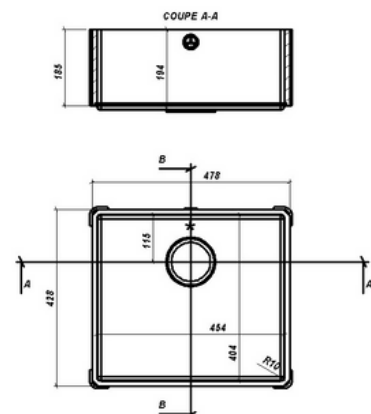

Couleur cotés idem plan smart +Fond inox



Les cuves LE TARIF

| Référence | Descriptif | Prix HT |
|---|--|---------|
| CUVE 965 BLANCHE | 400 X 400 avec montage par-dessous + bonde auto + siphon gain de place LIRA | 530 |
| Cuve 967 BLANCHE | 530 X 400 avec montage par-dessous + bonde auto + siphon gain de place LIRA | 596 |
| Cuve 966 BLANCHE | 700 X 400 avec montage par-dessous + bonde auto + siphon gain de place LIRA | 640 |
| CUVE FI 245 FOND INOX Cotés tous coloris | Cuve FI 245 Bord SMART SOLID® fond inox avec montage par-dessous+ bonde auto | 640 |
| FoncuvFI245 | Fond de cuve idem plan pour FI245 (fond de propreté) | 158 |





Vasques CORIAN®

| Référence | Descriptif | Prix HT |
|-----------|--|---------|
| FP40GW | 400 X 260 avec montage par-dessous GLACIER WHITE | 440 |
| FP40SW | 400 X 260 avec montage par-dessous SPARKLING WHITE | 440 |
| FP40D | 400 X 260 avec montage par-dessous DOVE | 440 |
| FP40NC | 400 X 260 avec montage par-dessous NEUTRAL CONTRETE | 440 |
| FP40LV | 400 X 260 avec montage par-dessous LAVA ROCK | 440 |
| FP40DP | 400 X 260 avec montage par-dessous DEEP BLACK | 440 |
| FP40GO | 400 X 260 avec montage par-dessous GRAY ONYX | 440 |
| FP40CL | 400 X 260 avec montage par-dessous CARRARA LINO | 440 |
| 5428 | BONDE CLIC-CLAC transformable en bonde a ecoulement libre Ø 67 mm KBL A60019 | 25 |
| 5429 | adaptateur qui se colle sous le cabochon pour realiser une bonde sur-mesure dans les materiaux utilises Cet adaptateur se visse sur les deux systemes d'ecoulement de la bonde : clic-clac ou ecoulement libre .KBL A62460 | 15 |

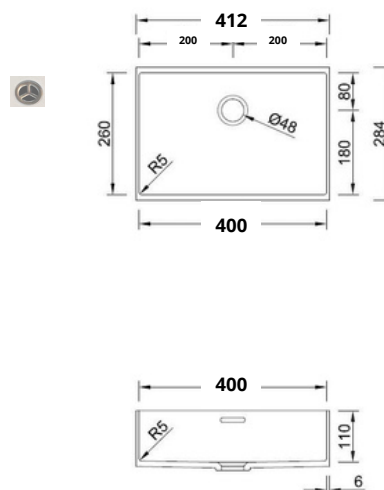
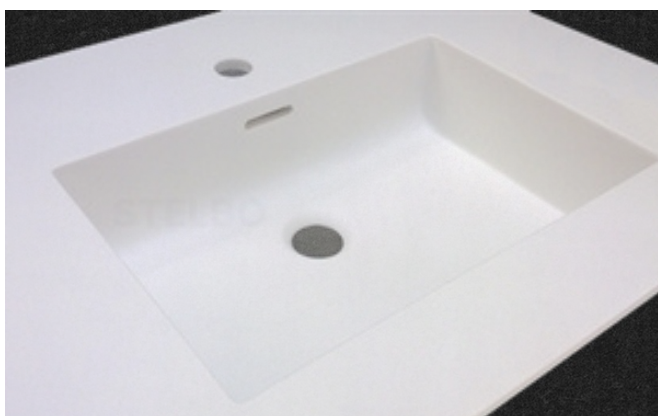

Vasques uniquement salle de bain ne convient pas en cuisine



Vasques CORIAN®

| Référence | Descriptif | Prix HT |
|-----------|--|---------|
| FP50GW | 500 X 260 avec montage par-dessous GLACIER WHITE | 480 |
| FP50SW | 500 X 260 avec montage par-dessous SPARKLING WHITE | 480 |
| FP50D | 500 X 260 avec montage par-dessous DOVE | 480 |
| FP50NC | 500 X 260 avec montage par-dessous NEUTRAL CONTRETE | 480 |
| FP50LV | 500 X 260 avec montage par-dessous LAVA ROCK | 480 |
| FP50DP | 500 X 260 avec montage par-dessous DEEP BLACK | 480 |
| FP50GO | 500 X 260 avec montage par-dessous GRAY ONYX | 480 |
| FP50CL | 500 X 260 avec montage par-dessous CARRARA LINO | 480 |
| 5428 | BONDE CLIC-CLAC transformable en bonde a ecoulement libre Ø 67 mm KBL A60019 | 25 |
| 5429 | adaptateur qui se colle sous le cabochon pour realiser une bonde sur-mesure dans les materiaux utilises Cet adaptateur se visse sur les deux systemes d'ecoulement de la bonde : clic-clac ou ecoulement libre .KBL A62460 | 15 |

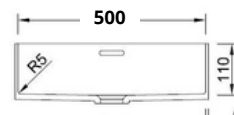
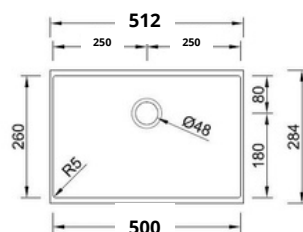
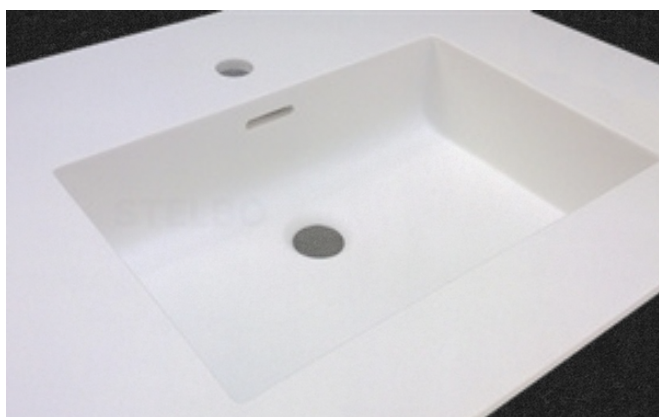

Vasques uniquement salle de bain ne convient pas en cuisine



Vasques CORIAN®

| Référence | Descriptif | Prix HT |
|-----------|---|---------|
| PID50GW | 500 X 260 avec montage par-dessous GLACIER WHITE | 640 |
| PID50SW | 500 X 260 avec montage par-dessous SPARKLING WHITE | 640 |
| PID50D | 500 X 260 avec montage par-dessous DOVE | 640 |
| PID50NC | 500 X 260 avec montage par-dessous NEUTRAL CONTRETE | 640 |
| PID50LV | 500 X 260 avec montage par-dessous LAVA ROCK | 640 |
| PID50DP | 500 X 260 avec montage par-dessous DEEP BLACK | 640 |
| PID50GO | 500 X 260 avec montage par-dessous GRAY ONYX | 640 |
| PID50CL | 500 X 260 avec montage par-dessous CARRARA LINO | 640 |

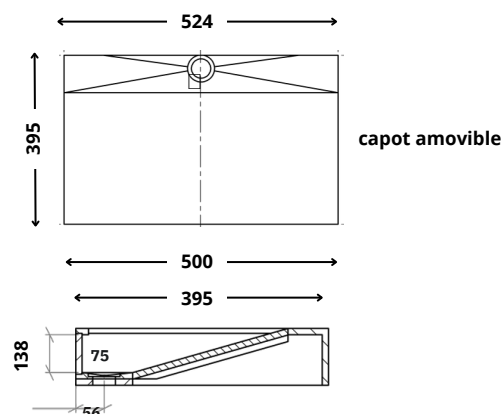
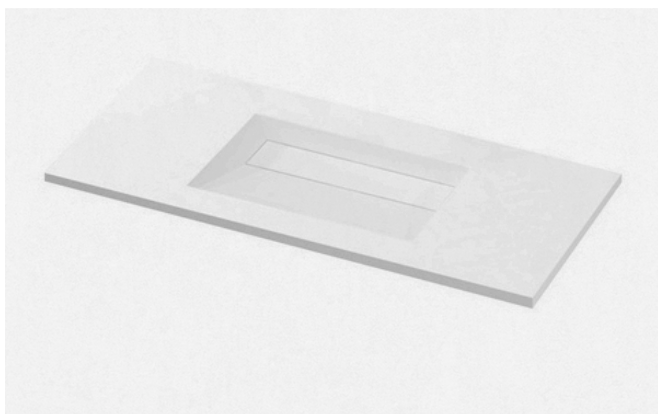

Vasques uniquement salle de bain ne convient pas en cuisine



Vasques CORIAN®

| Référence | Descriptif | Prix HT |
|-----------|---|---------|
| PI-50GW | 500 X 260 avec montage par-dessous GLACIER WHITE | 640 |
| PI-50SW | 500 X 260 avec montage par-dessous SPARKLING WHITE | 640 |
| PI-50D | 500 X 260 avec montage par-dessous DOVE | 640 |
| PI-50NC | 500 X 260 avec montage par-dessous NEUTRAL CONTRETE | 640 |
| PI-50LV | 500 X 260 avec montage par-dessous LAVA ROCK | 640 |
| PI-50DP | 500 X 260 avec montage par-dessous DEEP BLACK | 640 |
| PI-50GO | 500 X 260 avec montage par-dessous GRAY ONYX | 640 |
| PI-50CL | 500 X 260 avec montage par-dessous CARRARA LINO | 640 |

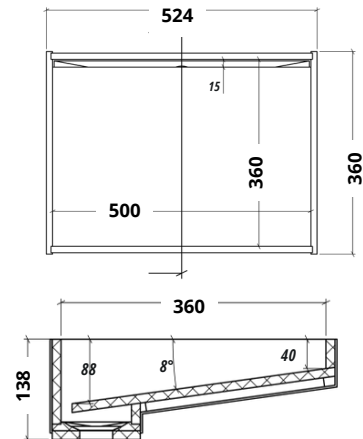

Vasques uniquement salle de bain ne convient pas en cuisine

CONDITIONS GÉNÉRALES DE VENTE STC

CLAUSE N° 1 : OBJET

Les conditions générales de vente décrites ci-après détaillent les droits et obligations de la société Surface Technology Corporation (STC) et de son client dans le cadre de la vente et installation des plans de travail, plans vasques, crédences, plans paillasses, etc. Toute prestation accomplie par la société Surface Technology Corporation (STC) implique donc l'adhésion sans réserve de l'acheteur aux présentes conditions générales de vente. D'éventuelles dispositions d'achats de nos clients, différentes ou contraires à nos Conditions générales de Vente ne seront valables qu'après acceptation écrite de notre part.

CLAUSE N° 2 : PRIX

Les prix des marchandises vendues sont ceux en vigueur au jour de la prise de commande. Ils sont libellés en euros et calculés hors taxes. Par voie de conséquence, ils seront majorés du taux de TVA et des frais de transport applicables au jour de la commande. La société Surface Technology Corporation (STC) s'accorde le droit de modifier ses tarifs à tout moment. Toutefois, elle s'engage à facturer les marchandises commandées aux prix indiqués lors de l'enregistrement de la commande.

CLAUSE N° 3 : RABAIS ET RISTOURNES

Les tarifs proposés comprennent les rabais et ristournes que la société Surface Technology Corporation (STC) serait amenée à octroyer compte tenu de ses résultats ou de la prise en charge par l'acheteur de certaines prestations.

CLAUSE N° 4 : MODALITÉS DE PAIEMENT

Le règlement des commandes s'effectue soit par chèque, soit par virement. Lors de l'enregistrement de la commande, l'acheteur devra verser un acompte de 50% du montant global de la facture (TTC), le solde devant être payé à réception des marchandises.

CLAUSE N° 5 : RETARD DE PAIEMENT

En cas de défaut de paiement total ou partiel des marchandises livrées au jour de la réception, l'acheteur sera tenu de verser à la société Surface Technology Corporation (STC) une pénalité de retard égale à une fois et demi taux de l'intérêt légal. Le taux de l'intérêt légal retenu est celui en vigueur au jour de la livraison des marchandises. Cette pénalité est calculée sur le montant hors taxes de la somme restante due, et court à compter de la date d'échéance du prix sans qu'aucune mise en demeure préalable ne soit nécessaire.

CLAUSE N° 6 : CLAUSE RÉGULATOIRE

Si dans les quinze jours qui suivent la mise en oeuvre de la clause "Retard de paiement", l'acheteur ne s'est pas acquitté des sommes restant dues, la vente sera résolue de plein droit et pourra ouvrir droit à l'allocation de dommages et intérêts au profit de la société Surface Technology Corporation (STC).

CLAUSE N° 7 : CLAUSE DE RÉSERVE DE PROPRIÉTÉ

La société Surface Technology Corporation (STC) conserve la propriété des biens vendus jusqu'au paiement intégral du prix, en principal et accessoires. À ce titre, si l'acheteur fait l'objet d'un redressement ou d'une liquidation judiciaire, la société Surface Technology Corporation (STC) se réserve le droit de revendiquer, dans le cadre de la procédure collective, les marchandises vendues et restées impayées.

CLAUSE N° 8 : LIVRAISON

La livraison est effectuée soit par la remise directe de la marchandise à l'acheteur, soit par l'envoi d'un avis de mise à disposition en magasin à l'attention de l'acheteur, soit au lieu indiqué par l'acheteur sur le bon de commande. Le délai de livraison indiqué lors de l'enregistrement de la commande n'est donné qu'à titre indicatif et n'est aucunement garanti. Par voie de conséquence, tout retard raisonnable dans la livraison des produits ne pourra pas donner lieu au profit de l'acheteur à l'allocation de dommages et intérêts et/ou à l'annulation de la commande. Le risque du transport est supporté en totalité par l'acheteur. En cas de marchandises manquantes ou détériorées lors du transport, l'acheteur devra formuler toutes les réserves nécessaires sur le bon de commande à réception des dites marchandises. Ces réserves devront être, en outre, confirmées par écrit dans les cinq jours suivant la livraison, par courrier recommandé AR.

CLAUSE N° 9 : FORCE MAJEURE

La responsabilité de la société Surface Technology Corporation (STC) ne pourra pas être mise en oeuvre si la non-exécution ou le retard dans l'exécution de l'une de ses obligations décrites dans les présentes conditions générales de vente découle d'un cas de force majeure. À ce titre, la force majeure s'entend de tout événement extérieur, imprévisible et irrésistible au sens de l'article 1148 du Code civil.

CLAUSE N° 10 : TRIBUNAL COMPÉTENT

Tout litige relatif à l'interprétation et à l'exécution des présentes conditions générales de vente est soumis au droit français. À défaut de résolution amiable, le litige sera porté devant le tribunal de commerce de Pontoise (95)



STC / ZA des Doucettes, 1 Rue des Gaillards, 95140 Garges-lès-Gonesse / Tél 01.48.33.34.24

